

## CIRCUITO CON DIODOS

Razone que secuencia de estados tendrán los diodos en función de  $V_i$  para el circuito de la figura.

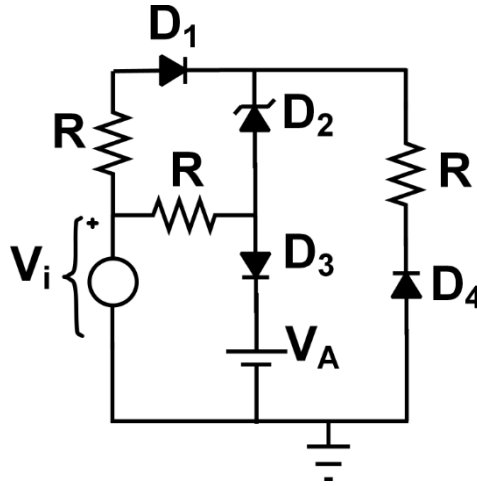

Nota: La secuencia de estados no depende de los valores de la tensión umbral, tensión zener, tensión  $V_A$  (siendo este positivo) ni del valor de la resistencia, por lo que si se prefiere se puede solucionar para unos valores concretos. Por ejemplo: tensión umbral  $V_y = 0.7$  V, tensión zener  $|V_z| = 3.3$  V,  $V_A = 6$  V y  $R = 1$  k $\Omega$ .